

Seksion 1. PRODUKT BESKRIVELSE

SCREWED-IN FASTENER WITH METAL PIN AND SHORT EXPANSION ZONE –
WK THERM S-8

Indskruet befæstigelse med metalstift og kort ekspansionszone WK THERM S-8 er fremstillet af polyethylen, og stiften af galvaniseret stål, med hovedet forsejlet i glasfiberforstærket polyamid, som reducerer plet termisk ledningsevne af befæstelsen. Tætningsringe på stiften hoved beskytter den mod korrosion. Fastener WK THERM S-8 skal bruges til at overføre belastninger af vindsugekræfter og anvendes som en ekstra mekanisk fiksering for hele systemet, anbefalet til:

- EPS polystyren
- XPS polystyren
- mineraluld (med støtteskive TDX-90 og TDX-140)
- lamelplade af mineraluld (med støtteskive TDX-90 og TDX-140)

Typer af underlag, hvorpå befæstigelse WK THERM S-8 kan monteres i henhold til ETAG 014:

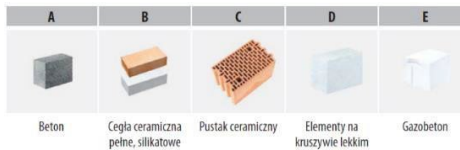

Fasteners hold European Technical Assessment: ETA-13/0724

Section 2. METODE FOR INSTALLATION

1. Inden montering skal underlaget identificeres og egnede fastgørelseselementer vælges
2. Vælg passende længde af fastgørelseselementet, så ekspansionszonen er i væggen byggemateriale
3. Minimumslængde på befæstelsen er: $L_d = t_{fix} + t_{tol} + h_{eff}$, hvor: t_{fix} - tykkelse af isoleringsmateriale, der skal fastgøres, t_{tol} - tykkelse af underskorper (klæber + eksisterende puds), h_{eff} - dybde af befæstelses forankring i underlaget (angivet i arket og i teknisk godkendelse)
4. Før installationen forberedes underlaget som anbefalet af ETICS-producenten
5. Fastgør varmeisoleringspaneler korrekt med et klæbemiddel
6. Diameteren af de borede huller skal svare til diameteren på de anvendte fastgørelseselementer
7. Borede huller i underlag af faste materialer skal være dybere med min. 10 mm i forhold til fastgørelsesfastgørelsesdybden
8. Rengør hullerne boret i faste materialer fra boringer med en frem og tilbage bevægelse af boret med reduceret hastighed, gentag det fire gange
9. Bor hullerne i underlag af udhulede mursten og gasbeton uden stød, da dette vil forårsage brud på indersiden væggene af underlaget og reducere udtræksmodstanden for fastgørelseselementer
10. Antal fastgørelseselementer pr. 1m² bør defineres i termisk isoleringsdesign. Anbefalet antal fastgørelsesanordninger: TIL POLYSTYREN:
 - op til en højde på 15 m fra jorden, som minimum brug 6 stk/m² i det midterste område af en væg og 8 stk/m² i et hjørneområde
 - over 15 m fra jorden, som minimum brug 8 stk/m² i det midterste område af en væg og 10 stk/m² i et hjørneområde; for ULD skal antallet af befæstelser i hvert område øges med 2 stk/m²
 Anbefalingen skal ikke erstatte termisk isoleringsdesign!!
11. Fastgør fastgørelseselementerne, så monteringsstedet passer til det område, hvor klæbemidlet er placeret på et varmeisoleringspanel
12. Indstøb fastgørelseselementets krop, så fastgørelsesskiven er beklædt med termisk isoleringsmateriale
13. Skru derefter stiften i ved at stramme ankeret til det termiske isoleringsmateriale (TORX-40 fatning)
14. Fastgørelseselementer kan monteres i afskårne huller med plastskeer til skæring af huller i polystyren WK-FT – såkaldt nedsænket mount t



Główka trzpienia metalowego pokryta tworzywem



Łącznik wkręcany, gniazdo TORX-40



Innowacyjna konstrukcja koszulki



Krótką strefa rozporowa, średnica 8mm

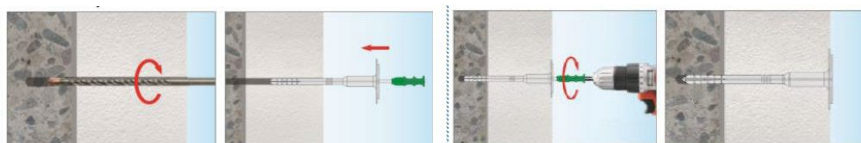

Section 3. TECHNICAL DATA

TECHNICAL PARAMETERS		
Parameter	Enhed	Værdi
Plug diameter	d_k [mm]	8
Skive diameter	D_k [mm]	60
Forankringsdybde	h_{eff} [mm]	25/65*
Boret hul dybde	h_o [mm]	35/75*
Thermal conductivity	χ [W/K]	0.002
Plate stiffness	S [kN/mm]	0.60
Use categories	[-]	A B C D E
Plug material	[-]	PE
Pin material	[-]	Galvaniseret stål, hoved sealed in PA + GF
Europæisk teknisk vurdering	[-]	ETA-13/0724

*for substrate use category E (aerated concrete)

STRENGTH PARAMETERS			
Substrate category	Substrate type	Density [kg/dm ³]	Characteristic pull-out resistance [kN]
A	Concrete C12/15	≥ 2.25	1.20
A	Concrete C16/20 – C50/60	≥ 2.30	1.50
B	Solid clay brick	≥ 2.00	1.50
B	Calcium silica solid brick	≥ 2.00	1.50
C	Calcium silicate hollow blocks	≥ 1.60	0.90
C	Perforated brick	≥ 1.20	0.75
C	Lightweight concrete hollow blocks	≥ 0.80	0.75
D	Lightweight concrete blocks	≥ 1.05	0.90
E	Autoclaved aerated concrete AAC2	≥ 0.35	0.60
E	Autoclaved aerated concrete AAC7	≥ 0.65	1.20

Partial safety factor $\gamma_M=2$ in absence of regulations

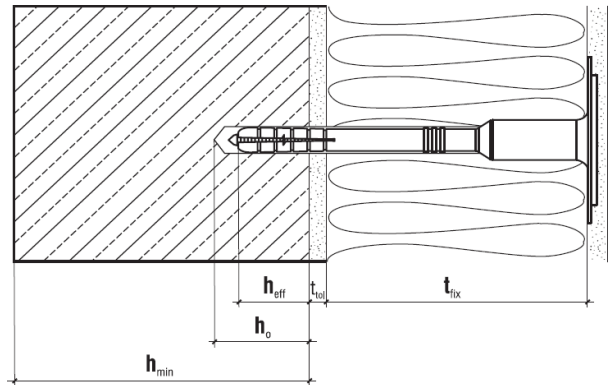
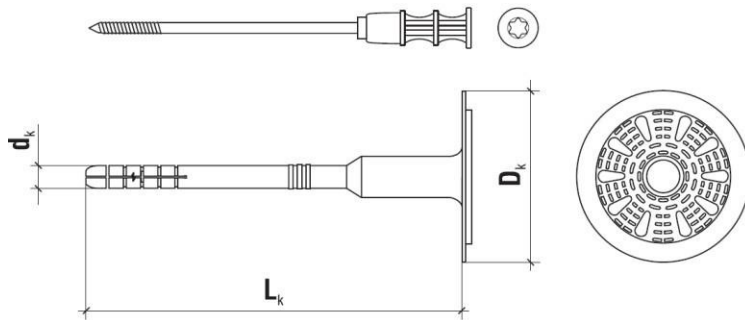

SELECTION TABLE						
Product code	Fastener diameter and length ($d_k \times L_k$)	Insulation material thickness t_{fix} [mm]				Number of pieces in a box
		New buildings (t_{tot} adhesive layer of 10mm)		Old buildings (t_{tot} adhesive layer of 10mm + 20mm of old plaster)		
		Without cutter	With cutter	Without cutter	With cutter	
WKTHERM-S-08095	8x95	60/20*	80/40*	40/-*	60/20*	200
WKTHERM-S-08115	8x115	80/40*	100/60*	60/20*	80/40*	200
WKTHERM-S-08135	8x135	100/60*	120/80*	80/40*	100/60*	200
WKTHERM-S-08155	8x155	120/80*	140/100*	100/60*	120/80*	200
WKTHERM-S-08175	8x175	140/100*	160/120*	120/80*	140/100*	200
WKTHERM-S-08195	8x195	160/120*	180/140*	140/100*	160/120*	200
WKTHERM-S-08215	8x215	180/140*	200/160*	160/120*	180/140*	100
WKTHERM-S-08235	8x235	200/160*	220/180*	180/140*	200/160*	100
WKTHERM-S-08255	8x255	220/180*	240/200*	200/160*	220/180*	100
WKTHERM-S-08275	8x275	240/200*	260/220*	220/180*	240/200*	100
WKTHERM-S-08295	8x295	260/220*	280/240*	240/200*	260/220*	100

*for substrate use category E (gasbeton)

Section 4. REMARKS

- Alle tidligere versioner af dette produktdatablad ophører med at være gyldige
- Data givet i dette produktdatablad er i overensstemmelse med nuværende viden og offentliggjort i god tro. KLIMAS Sp. eller briiso, er ikke ansvarlig for korrekthed og kvalitet af fastgørelsen, hvis anbefalinger vedrørende brugsmåde og montering ikke følges.